

E-Life EPC-515 G2 1235U

Endüstriyel Panel PC



GENEL BİLGİ

- Intel 12. Nesil Core i5-1235U 10 çekirdekli Gömülü İşlemci
- Standart 128GB NVMe SSD Sürücü
- Dayanıklık Alüminyum Gövde
- 15" ve 350 cd/m2 Parlaklıkta Endüstriyel LCD Ekran
- Multi-Touch Projected Capacitive Dokunmatik Ekran
- 2 adet Intel Gigabit Ethernet Portu
- 4 adet RS232 ve 1 adet RS485 Portu
- 6 adet USB 3.0
- dTPM 2.0
- Remote Power Switch Soketi
- CE Sertifikası
- 5 Yıl Garanti



Endüstriyel Uygulamalarda Yüksek Performans ve Verimliliğin Gücü

Türkiye'nin en güvenilir Panel PC markası E-Life tarafından geliştirilen EPC-515 G2 1235U, Intel i5-1235U 10 çekirdekli işlemcisi ile benzersiz bir performansı düşük güç tüketimiyle buluşturuyor. Endüstriyel otomasyon ve dijital dönüşüm projelerinde yüksek hız ve verimlilik sunan bu model, fansız tasarımı ile zorlu endüstriyel uygulamalara ideal bir çözüm getiriyor.

Türkiye'nin lider Panel PC markası E-Life, dijital dönüşüm ve otomasyon projelerine verimlilik odaklı bir çözüm sunuyor. Yeni EPC-515 G2 1235U, Intel'in yüksek performanslı 10 çekirdekli 12. Nesil Core i5-1235U işlemcisi ile donatılarak endüstriyel ortamlarda ihtiyaç duyduğunuz yüksek işlemci gücünü düşük enerji tüketimiyle birleştiriyor.

Hızlı ve Gelişmiş I/O İle Sınırsız Bağlantı

E-Life EPC-515 G2 1235U Panel PC, sağladığı yüksek işlemci performansı yanında 4 adet RS232, 6 adet USB 3.0, 1 adet RS485 yanında 2 adet Intel Gigabit Ethernet portları ile sahada ihtiyaç duyulan tüm gereksinimlere cevap verebiliyor. Ürünün sahip olduğu 2 adet M.2 genişleme yuvası sayesinde farklı kablosuz bağlantı teknolojilerini de kullanmak mümkün olabiliyor.

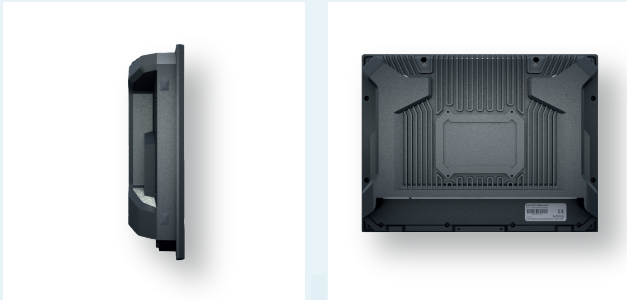



Teknik Özellikler

CPU Intel® Core™ i5-1235U 10 Çekirdek İşlemci Maksimum 4.40 GHz, 12MB Intel® Smart Cache, entegre IPU	RAM Standard 4 GB DDR4 3200 MHz (Maks. 64GB)	SSD 128 GB M.2 PCIe x2 Gen3, NVMe SSD (256GB-2 TB M.2 PCIe x2 Gen3, NVMe SSD Seçenekleri)
Ekran 15" Endüstriyel Sınıf TFT LCD	Çözünürlük 1024 x 768 piksel	Parlaklık 350 cd/m2
Kontrast 1000:1	İzleme Açısı (Y/D) 178°/178°	Dokunmatik Ekran Projected Capacitive, 5 Nokta Multi-Touch, Eldivenli Kullanım Desteği*
Seri Port 4 x RS-232 ve 1x RS-485	USB 6 x USB 3.0	LAN 1 x Intel i219 Gbe Ethernet, RJ45 1 x Intel i210 Gbe Ethernet, RJ45
Dijital I/O Opsiyonel 4 Giriş, 4 Çıkış Dijital I/O	Ekran Çıkışı HDMI + DP	Ekran Kartı Intel® Iris® Xe Graphics
Ses Kartı Onboard High-Definition Audio	Wi-Fi Opsiyonel Wi-Fi Modülleri Intel IEEE 802.11 b/g/n/ac, Dual Band, WiFi+Bluetooth, 5 dBi Wi-Fi Anteni Intel® Wi-Fi 6E AX211 WiFi+Bluetooth, 5 Dbi Wi-Fi	Genişleme Yuvası 1 x M.2 E-Key 2230, PCIe x1+ USB2.0, WiFi+ Bluetooth Adaptörleri 1 x M.2 B-Key , 2242/3052, PCIe x1+USB2.0, 5G/4G Desteği
TPM dTPM 2.0	PC Power Supply 12V/7A DC Adaptör	Güç Girişi 12V DC
PC Kasası Alüminyum Enjeksiyon, Elektrostatik Toz Boya	Montaj VESA 100 x 100 Montaj Yuvaları Opsiyonel Panel Montaj Aparatı Opsiyonel Masaüstü ve Kiosk Tipi Ayak Seçenekleri	Çalışma Sıcaklığı 0 ~ 60 °C
Boyutlar 306 x 406 x 67 mm	Ağırlık 5.5 kg	Desteklenen İşletim Sistemi Windows 10/11 IoT, Windows 10/11 Pro, Linux
Sertifikalar CE	Garanti 5 Yıl	

Noya Dijital Dönüşüm Teknolojileri, ürün özelliklerini haber vermeksizin değiştirme hakkını saklı tutar.

*Eldivenle kullanım desteği Latex, Nitril, PVC ve PU malzemeden yapılmış eldivenler için geçerlidir.

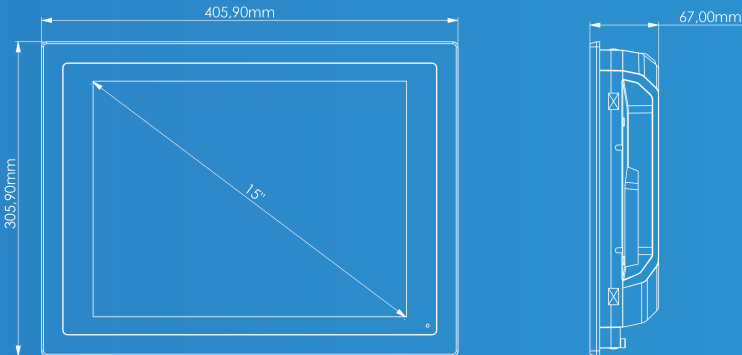

E-LIFE EPC-515 G2 1235U Endüstriyel Panel PC



NOYA

NOYA DİJİTAL DÖNÜŞÜM TEKNOLOJİLERİ A.Ş.
Hamidiye Mah. Soğuksu Caddesi
No:5 Kat:8 34408 Kağıthane /
İstanbul / Türkiye

☎ 0850 399 66 92

info@noyatech.com
www.noyatech.com