

# E-Life EPC-415A G2 Android

## Endüstriyel Panel PC

e-life  
solutions

### GENEL BİLGİ

- RK3568, Quad-Core Cortex-A55 2.0 GHz Arm İşlemci
- Yeni Nesil Şık Tasarım ve Fansız Mimari
- Dayanıklı Alüminyum Enjeksiyon Gövde
- 15" ve 350 cd/m2 Parlaklıkta Endüstriyel LCD Ekran
- Multi-Touch Projected Capacitive Dokunmatik Ekran
- 2 adet Gigabit Ethernet Portu
- 3 x USB 2.0, 1 x USB 3.0/OTG
- 2 x RS232/485, 1xRS232 2-Wire
- HDMI Ekran Çıkışı
- CE Sertifikası
- 5 Yıl Garanti



### Hem Android Hem de Güçlü Panel PC Gerektiren Uygulamalar İçin Yenilendi

Yeni EPC-415A G2 Android Panel PC, yüksek performanslı Cortex A55 Quad-Core İşlemcisi, Android 11 İşletim Sistemi, gelişmiş I/O özellikleri ve 15" Projected Capacitive Dokunmatik Ekranıyla dayanıklı Android Panel PC ihtiyacı uyulan tüm dijital dönüşüm ve otomasyon projelerinde yer almaya hazır.

Yeni EPC-415A G2 Android Panel PC, güçlü Cortex A55 Dört Çekirdekli İşlemcisi ve Android 11 İşletim Sistemi ile dijital dönüşüm ve otomasyon projeleriniz için mükemmel bir çözüm sunuyor. Gelişmiş I/O özellikleri ve 15" Projected Capacitive Dokunmatik Ekranı ile hızlı, güvenilir ve dayanıklı performans sağlarken, en zorlu endüstriyel ortamlarda bile üstün kullanım kolaylığı sunmak için tasarlandı. EPC-415A G2, dijital dönüşümde yeni bir seviyeye ulaşmanız için her zaman hazır!

#### Gelişmiş I/O Bağlantıları

E-Life EPC-415A G2 Android Panel PC, kompakt tasarımına rağmen 3 adet USB 2.0, 1 adet USB 3.0/OTG, 2 Adet Gigabit Ethernet, 2 adet RS232/485 1 Adet HDMI portu gibi gelişmiş bağlantı özellikleri yanında Wi-Fi ve opsiyonel Bluetooth kablosuz haberleşme teknolojileri ile sahada ihtiyaç duyulan tüm gereksinimlere cevap verebiliyor.

CE



## Teknik Özellikler

<b>CPU</b> RK3568, Quad-Core Cortex-A55 2.0 GHz	<b>GPU</b> Malı-G52, OpenGL ES 1.1/2.0/3.2, Vulkan 1.0/1.1, OpenCL 2.0 Desteği	<b>RAM</b> 2GB LPDDR4
<b>SSD</b> 16GB eMMC 5.1	<b>Ekran</b> 15" Endüstriyel Sınıf TFT LCD	<b>Çözünürlük</b> 1024 x 768
<b>Parlaklık</b> 350 cd/m2	<b>Kontrast</b> 1000:1	<b>LCD İzleme Açısı (Y/D)</b> 178°/178°
<b>Dokunmatik Ekran</b> Projected Capacitive, 5 Nokta Multi-Touch, Eldivenli Kullanım Desteği*	<b>USB</b> 3 x USB 2.0, 1 x USB 3.0/OTG	<b>LAN</b> 2 x Gigabit Ethernet
<b>Seri Port</b> 2 x RS232/485, 1xRS232 2-Wire	<b>Ekran Çıkışı</b> HDMI	<b>Bluetooth</b> Opsiyonel Bluetooth 4.2, BLE Desteği
<b>Wi-Fi</b> IEEE 802.11 b/g/n/ac	<b>Genişleme Yuvası</b> 1 x TF kart yuvası, 1 x Mini-PCle yuvası, 1 x M.2 B-Key Yuvası, 1 x SIM Yuvası	<b>PC Power Supply</b> 12V/2A DC Adaptör
<b>Güç Girişi</b> 12V DC	<b>PC Kasası</b> Alüminyum Enjeksiyon, Elektro Statik Toz Boya	<b>Montaj</b> VESA 75 x 75 Montaj Yuvaları Opsiyonel Panel Montaj Aparatı Opsiyonel Masaüstü ve Kiosk Tipi Ayak Seçenekleri
<b>Çalışma Sıcaklığı</b> 0~60 °C	<b>Boyutlar</b> 340.5 x 282.5 x 64 mm	<b>Ağırlık</b> 5. kg
<b>Desteklenen İşletim Sistemi</b> Android 11	<b>Sertifikalar</b> CE	<b>Garanti</b> 5 Yıl

Noya Dijital Dönüşüm Teknolojileri, ürün özelliklerini haber vermeksizin değiştirme hakkını saklı tutar.

\*Eldivenle kullanım desteği Latex, Nitril, PVC ve PU malzemeden yapılmış eldivenler için geçerlidir.

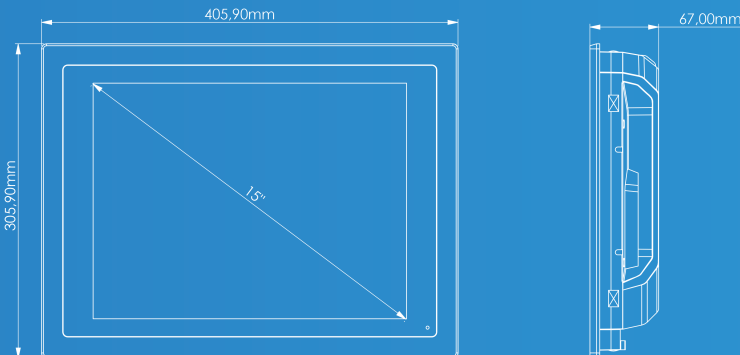

# E-LIFE EPC-415A G2 Android

## Endüstriyel Panel PC

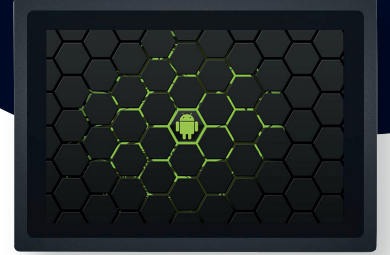

# NOYA

NOYA DİJİTAL DÖNÜŞÜM TEKNOLOJİLERİ A.Ş.  
Hamidiye Mah. Soğuksu Caddesi  
No:5 Kat:8 34408 Kağıthane /  
İstanbul / Türkiye

**0850 399 66 92**

info@noyatech.com  
www.noyatech.com