

E-Life EPC-616 G3

Endüstriyel Panel PC

e-life
solutions

GENEL BİLGİ

- Intel N97 3.60 GHz Quad Core Yeni Nesil İşlemci
- Standart 128GB NVMe SSD Sürücü
- Dayanıklı Alüminyum Gövde
- 15.6" ve 350 cd/m2 Parlaklıkta LCD Ekran
- Multi-Touch Projected Capacitive Dokunmatik Ekran
- 2 adet Gigabit Ethernet Portu (1Gbe + 2.5Gbe)
- 3 adet RS232 ve 1 adet RS485 Portu
- 1 adet USB 3.0 ve 3 adet USB 2.0
- Remote Power Switch Soketi
- CE Sertifikası
- 5 Yıl Garanti



Türkiye'nin Güvenilir Panel PC Markasından Yeni Nesil Güç: EPC-616 G3

E-Life EPC Serisi'nin 15.6" Full HD geniş ekranlı yeni modeli EPC-616 G3, en yeni nesil gömülü Intel N97 işlemcisi, zengin bağlantı seçenekleri ve dayanıklı alüminyum gövdesi ile dikkat çekiyor. Otomasyon ve dijital dönüşüm projelerinizde yüksek performans ve güvenilirlik sağlayarak iş süreçlerinizi bir üst seviyeye taşıyacak.

Tüm E-Life EPC Serisi Panel PC'lerde olduğu gibi EPC-616 G3 modelinde de kullanılan Multi-Touch Projected Capacitive Dokunmatik Ekran, 4 mm panel kalınlığıyla yüksek dayanıklılık ve hassasiyeti birlikte sunarken, eldivenle kullanım desteği ile tüm endüstriyel ortamlarda güvenli bir kullanım imkanı sağlıyor.

Gelişmiş I/O Portları ile Sahada Hızlı Entegrasyon

EPC-616 G3'ün geniş ve esnek bağlantı seçenekleri, tüm endüstriyel gereksinimlerinize cevap vermek üzere geliştirildi. 3 adet RS232, 2 adet USB 3.2, 4 adet USB 2.0, 1 adet RS485 yanında birisi 2.5 GBe hızında 2 adet Intel Gigabit Ethernet portları ile sahada ihtiyaç duyulan her tür bağlantıyı destekler.

İster sensör entegrasyonu ister makine bağlantısı ister veri aktarımı olsun, EPC-616 G3 her zaman göreve hazır!

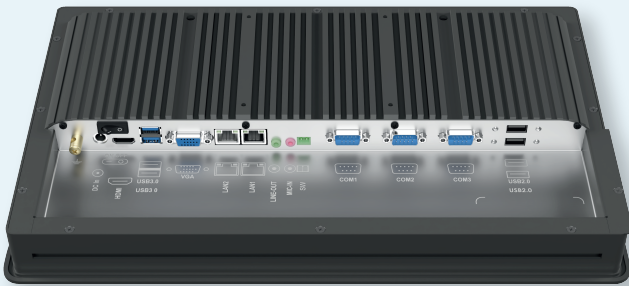

CE



Teknik Özellikler

CPU Intel® Processor N97, Quad Core 3.60 GHz, 6 MB Intel® Smart Cache	RAM Standard 4 GB DDR4 3200 MHz (Maks. 16GB)	SSD 128 GB M.2 PCIe x2 Gen3, NVMe SSD (256GB-2 TB M.2 PCIe x2 Gen3, NVMe SSD Seçenekleri)
Ekran 15.6" TFT LCD	Çözünürlük 1920 x 1080	Parlaklık 350 cd/m2
Kontrast 800:1	İzleme Açısı (Y/D) 178°/178°	Dokunmatik Ekran Projected Capacitive, 5 Nokta Multi-Touch, Eldivenli Kullanım Desteği*
Seri Port 3 x RS232 ve 1 x RS485	USB 1 x USB 3.0 ve 3 x USB 2.0	LAN 1 x Intel i226 2.5Gbe Ethernet, RJ45 1 x Intel i210AT 1Gbe Ethernet, RJ45
Ekran Çıkışı HDMI + VGA	Ekran Kartı Intel® UHD Graphics	Ses Kartı Realtek® 5.1 channel HDA Codec, 5W/4Ω Amfi çıkışı
Wi-Fi Opsiyonel Wi-Fi Modülleri Intel IEEE 802.11 b/g/n/ac, Dual Band, WiFi+Bluetooth, 5 dBi Wi-Fi Anteni Intel® Wi-Fi 6E AX210 WiFi+Bluetooth, 5 Dbi Wi-Fi	Genişleme Yuvası 1 x M.2 E-Key 2230, PCIe x1+USB2.0, WiFi+ Bluetooth Adaptörleri 1 x M.2 B-Key 3042, USB3.0+USB2.0, 5G/4G Desteği	Güç Kaynağı 12V/5A DC Adaptör
Güç Girişi 9V~36 DC	PC Kasası Alüminyum Gövde ve Elektro Statik Toz Boyalı Metal	Montaj VESA 100 x 100 Montaj Yuvaları Opsiyonel Panel Montaj Aparatı Opsiyonel Masaüstü ve Kiosk Tipi Ayak Seçenekleri
Çalışma Sıcaklığı 0 ~ 60 °C	Boyutlar 474 x 294 x 52 mm	Ağırlık 6 kg
Desteklenen İşletim Sistemi Windows 10/11 IoT, Windows 10/11 Pro, Linux	Sertifikalar CE, IK08	Garanti 5 Yıl

Noya Dijital Dönüşüm Teknolojileri A.Ş. ürünün özelliklerini önceden haber vermeden değiştirme hakkını gizli tutar.

*Eldivenle kullanım desteği Latex, Nitril, PVC ve PU malzemeden yapılmış eldivenler için geçerlidir.

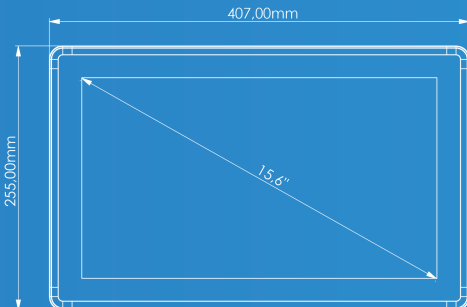

E-LIFE EPC-616 G3

Endüstriyel Panel PC

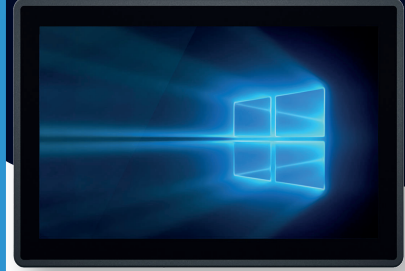

NOYA

NOYA DİJİTAL DÖNÜŞÜM TEKNOLOJİLERİ A.Ş.
Hamidiye Mah. Soğuksu Caddesi
No:5 Kat:8 34408 Kağıthane /
İstanbul / Türkiye

☎ 0850 399 66 92

info@noyatech.com
www.noyatech.com